

# LE MASSE

## SOMMAIRE

le massé

le massé détaché

le massé coulé

# LE MASSE

Le massé permet à la bille 1 d'avancer en amorçant une rotation (arc de cercle). Il se joue la queue plus ou moins inclinée, avec de l'effet, une hauteur d'attaque et une certaine énergie (poids et vitesse).

position:

- on pince le fût avec le pouce et l'index
- le poignet et l'avant bras doivent être souples (le poignet bouge par rapport à l'avant bras)
- la main gauche sert d'appui, pour le chevalet on peut replier les doigts
- le bras droit doit s'éloigner, sensation d'étirement vers le haut , le buste se courbe

remarques:

- l'inclinaison de la queue en fonction du trajet à faire (petit trajet queue presque verticale, grand trajet on incline la queue)
- l'effet permet de faire tourner plus ou moins la bille 1 (voir schéma)
- la hauteur d'attaque (bas, mis bas, au centre)
- on prend du poids en fonction du trajet à faire (on recule plus ou moins les 2 doigts qui maintiennent le fût)
- le coup doit être donné avec une certaine vélocité (vitesse d'exécution)

# LE MASSE

attaque de la bille 1:

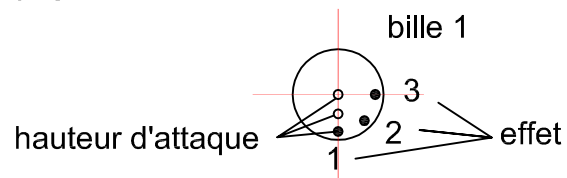

trajet attaque 1



trajet attaque 2

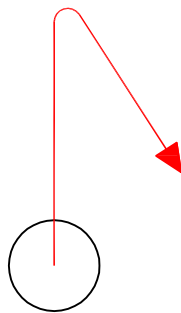

trajet attaque 3

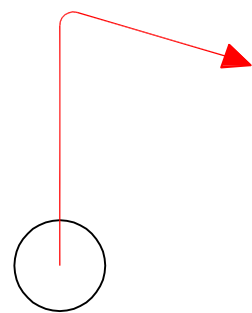

# LE MASSE

on vise la finesse

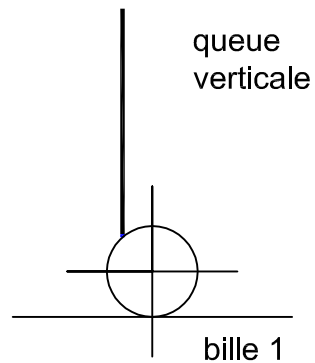
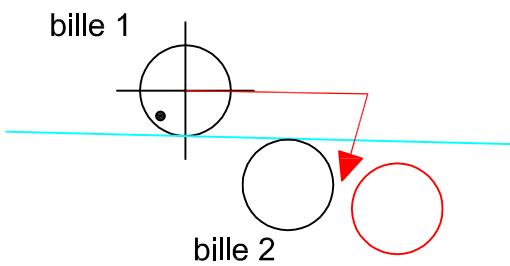

on vise avec un petit décalage

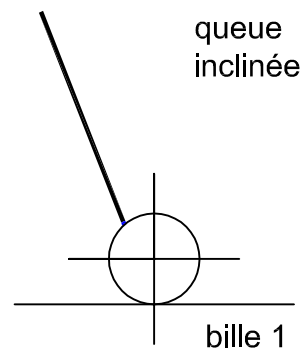
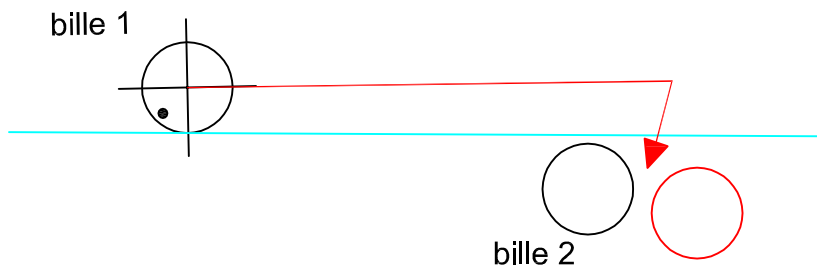

le haut du corps se courbe vers l'arrière

on vise la finesse

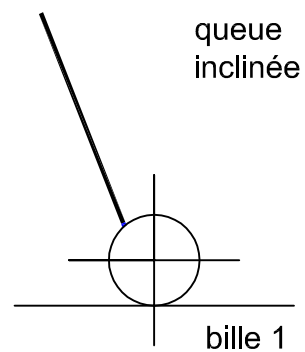
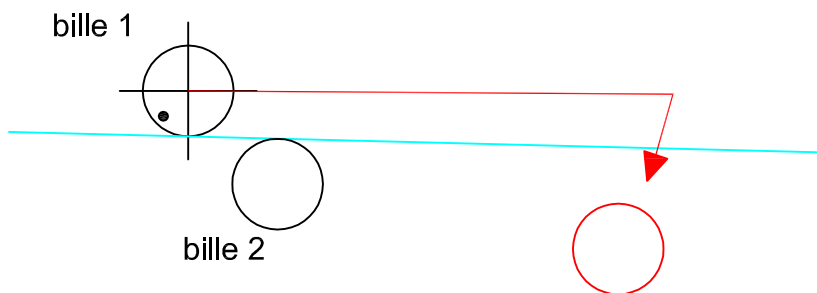

le haut du corps se courbe vers l'arrière

# LE MASSE DETACHE

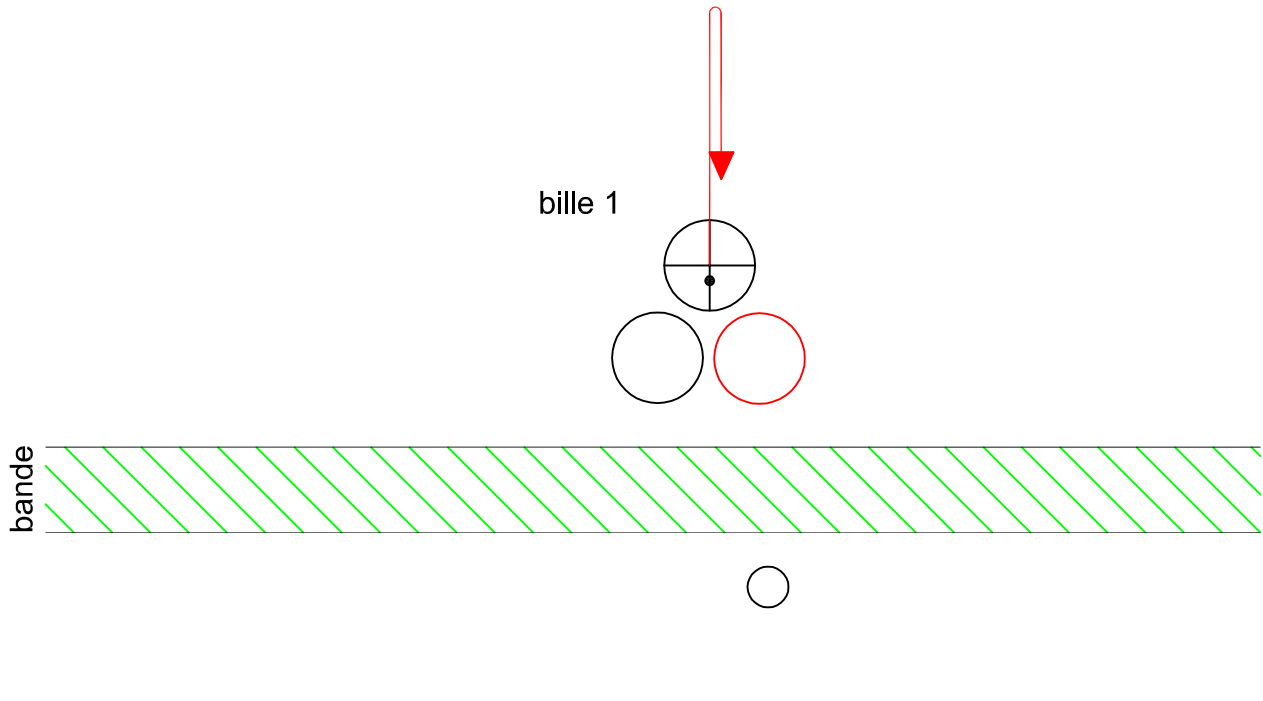

la queue est verticale,  
sans effet

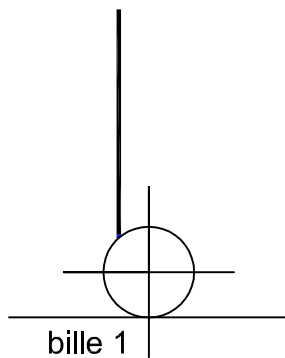

remarque:

on peut mettre la jambe le long  
de la bande pour assurer la stabilité du chevalet.

# LE MASSE COULE

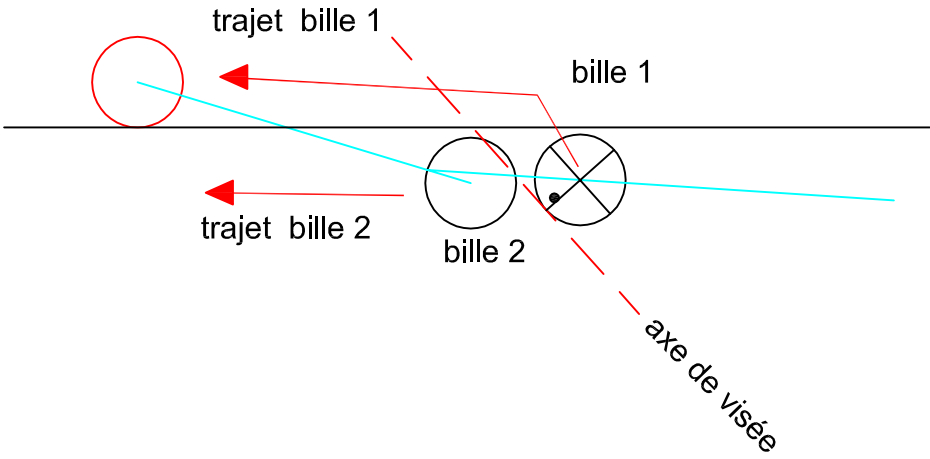

la queue est verticale.

